

Regulacje Zorganizowanej Platformy Obrotu

Organizacja i zasady obrotu

Biuro Operacji Giełdowych



Agenda

- Informacje ogólne
- Definicje
- Instrumenty
- Notowania
- Zlecenia
- Uznaniowość
- Anulowanie transakcji
- Dostawa fizyczna
- Ograniczenia zmienności
- Animowanie
- Zapobieganie zakłócenia obrotu

Informacje ogólne

Informacje ogólne o Zorganizowanej
Platformie Obrotu



- ◆ Przedmiotem obrotu na Zorganizowanej Platformie Obrotu („OTF”) prowadzonej przez Towarową Giełdę Energii S.A. mogą być:
 - a) Kontrakty terminowe, których instrumentem bazowym jest prawo majątkowe do świadectw pochodzenia dla energii wyprodukowanej w odnawialnych źródłach energii, będące instrumentami finansowymi oraz
 - b) Kontrakty terminowe, których instrumentem bazowym jest energia elektryczna lub gaz z dostawą fizyczną, nie będące instrumentem finansowym, stanowiące przedmiot obrotu hurtowego.
- ◆ Instrumenty terminowe, których instrumentem bazowym jest prawo majątkowe będą notowane w ramach Rynku Terminowego Praw Majątkowych - **RTPM**.
- ◆ Instrumenty terminowe, których instrumentem bazowym jest energia elektryczna będą notowane w ramach Rynku Terminowego Produktów z dostawą energii elektrycznej – **RTPE**.
- ◆ Instrumenty terminowe, których instrumentem bazowym jest gaz będą notowane w ramach Rynku Terminowego Produktów z dostawą gazu – **RTPG**.
- ◆ Podmiotem odpowiedzialnym za dokonywanie rozliczeń i rozrachunku transakcji giełdowych na OTF jest Izba Rozliczeniowa.

- ◆ **Przedmiotem obrotu** na RTPM są instrumenty finansowe podlegające zapisom Dyrektywy Parlamentu Europejskiego i Rady 2014/65/UE (MIFID II).
- ◆ **Przedmiotem obrotu** na RTPE lub RTPG są produkty energetyczne sprzedawane w obrocie hurtowym rozumieniu Art. 2 ust. 1 pkt 43) Rozporządzenia Parlamentu Europejskiego i Rady (UE) nr 600/2014, przez co są wyłączone z reżimu MIFID II – **Remit-carve-out**.

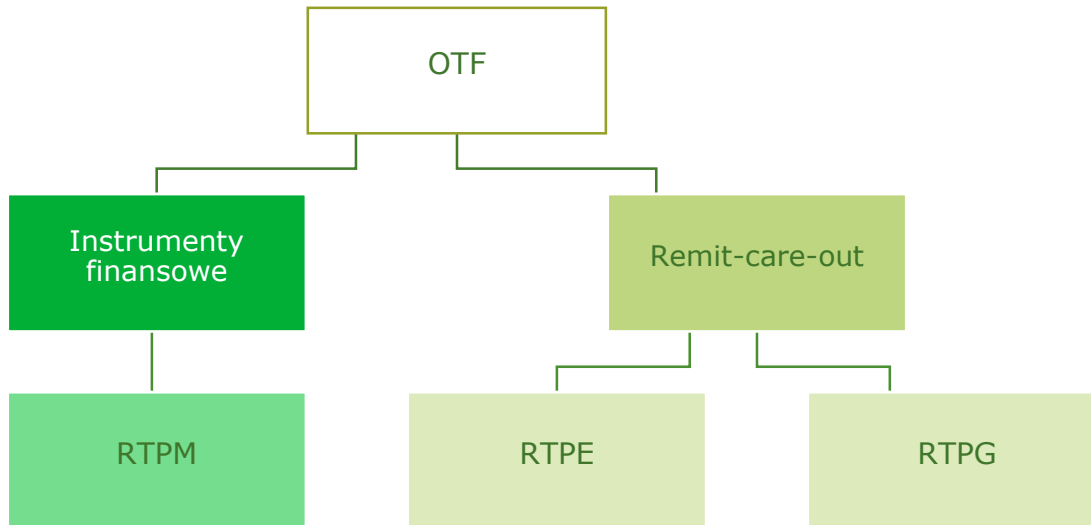

Rynek Terminowy Towarowy określony zasadami obrotu RTG

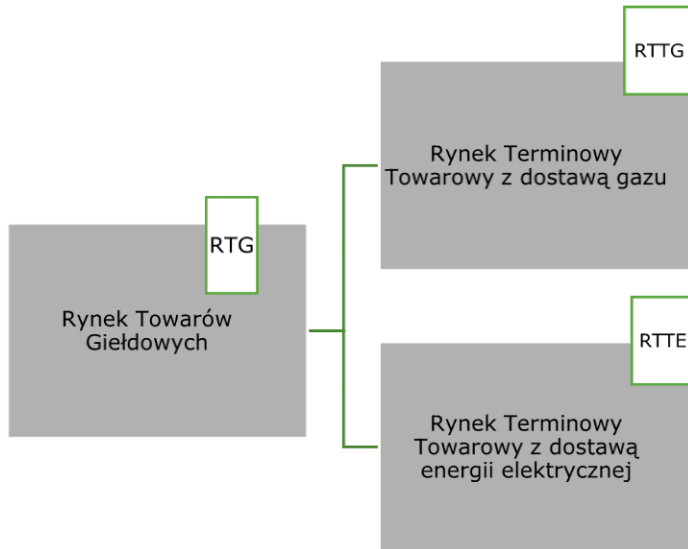

Rynek Terminowy określony zasadami obrotu OTF

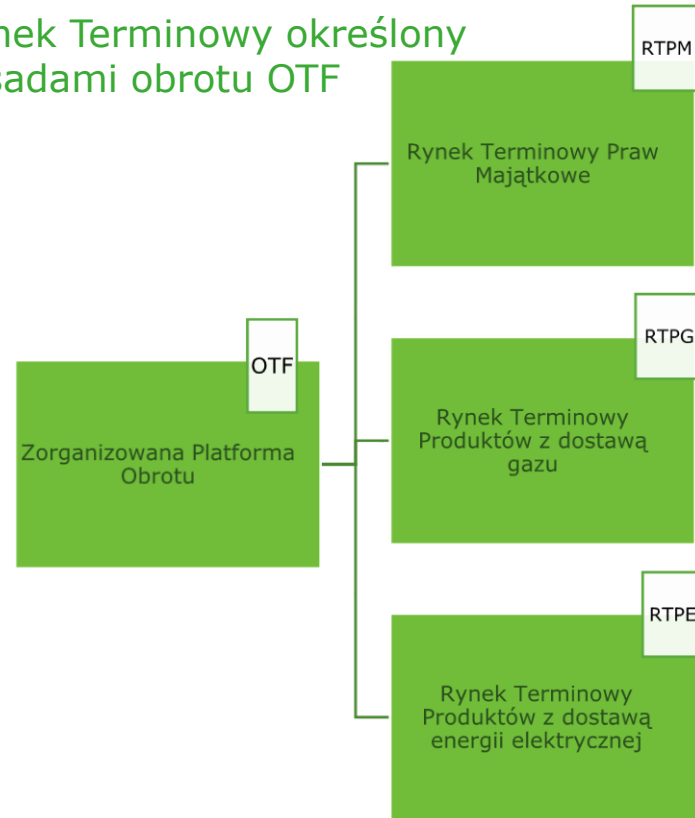

Definicje

Definicje pojęć wykorzystywanych
w ramach notowań prowadzonych na OTF



- ◆ **Członek OTF** – podmiot posiadający status Członka OTF przez zawarcie z Giełdą umowy. Umowę można zawsze przez złożenie wniosku o członkostwo na OTF;
- ◆ **Handel algorytmiczny** - to nabywanie lub zbywanie instrumentów finansowych przy pomocy algorytmu komputerowego automatycznie ustalającego indywidualne parametry zleceń nabycia lub zbycia tych instrumentów, w tym moment złożenia zlecenia, termin jego ważności, cenę lub liczbę instrumentów będących przedmiotem zlecenia lub sposób zarządzania zleceniem po jego złożeniu, przy czym następuje to bez udziału człowieka lub przy ograniczonym udziale człowieka w rozumieniu art. 18 rozporządzenia 2017/565, z zastrzeżeniem że nie stanowi handlu algorytmicznego stosowanie automatycznych systemów wykorzystywanych wyłącznie w celu przekierowywania zleceń pomiędzy systemami obrotu instrumentami finansowymi, przetwarzania zleceń nieobejmującego określania jakichkolwiek parametrów transakcji, potwierdzania zleceń lub przetwarzania potransakcyjnego zawartych transakcji;
- ◆ **Izba Rozliczeniowa** - Izba Rozliczeniowa Giełd Towarowych S.A. z siedzibą w Warszawie prowadząca izbę rozliczeniową i rozrachunkową, która pełni równocześnie funkcję giełdowej izby rozrachunkowej;
- ◆ **Platforma, OTF** - to Zorganizowaną Platformę Obrotu, o której mowa w art. 3 lit. 10b) ustawy o obrocie instrumentami finansowymi, prowadzoną przez Towarową Giełdę Energii S.A.
- ◆ **Produkt energetyczny będący przedmiotem obrotu hurtowego** - to produkt, o którym mowa w art. 2 pkt 4 Rozporządzenia Parlamentu Europejskiego i Rady (UE) 1227/2011 z dnia 25 października 2011 roku;
- ◆ **Regulamin OTF** – Regulamin obrotu Zorganizowanej Platform Obrotu Towarowej Giełdy Energii S.A.
- ◆ **RTPE** - Rynek Terminowy Produktów z dostawą energii elektrycznej;
- ◆ **RTPG** – Rynek Terminowy Produktów z dostawą gazu;

- ◆ **RTPM** - Rynek Terminowy Praw Majątkowych dla instrumentów finansowych, których instrumentem bazowym są prawa majątkowe wynikające ze Świadczeń Pochodzenia dla energii elektrycznej wytworzonej w odnawialnych źródłach energii prowadzony na OTF przez Giełdę;
- ◆ **Rynek Towarowy, Rynek Towarów Giełdowych** - to rynek towarów giełdowych zdefiniowanych zgodnie z Art. 2 pkt 2) ustawy o giełdach towarowych prowadzony przez TGE zgodnie z Regulaminem obrotu Rynku Towarów Giełdowych Towarowej Giełdy Energii S.A.;
- ◆ **Short-code** – kod umożliwiający mapowanie zleceń Członkom OTF nadawany zgodnie ze Szczegółowymi warunkami dostępu do systemu;
- ◆ **Warunki obrotu** - Warunki obrotu dla instrumentów notowanych na Rynku Terminowym.

Instrumenty



- ◆ Przedmiotem notowań na RTPM są kontrakty terminowe na Prawa Majątkowe do świadectw pochodzenia dla energii elektrycznej wyprodukowanej w odnawialnych źródłach energii.
- ◆ W notowaniach jednocześnie będą znajdowały się 4 serie instrumentu F-OZE.
- ◆ Standard instrumentu w tabeli poniżej

Instrument bazowy	Prawa Majątkowe, którego kurs jest określony na Rynku Praw Majątkowych
Nominał	1 GWh = 1 000 000 Praw Majątkowych
Minimalna wielkość wolumenu	1 kontrakt
Maksymalna wielkość wolumenu	100 kontraktów
Kurs instrumentu	Wyrażony jako PLN/MWh z dokładnością do 1 grosza.
Wartość kontraktu	nominał instrumentu pomnożony przez kurs określony w dniu zawarcia umowy
Sposób rozliczenia	zmiana stanu posiadania Praw Majątkowych na koncie ewidencyjnym w Rejestrze Świadectw Pochodzenia w terminie wykonania kontraktu

- ◆ Przedmiotem notowań na RTPE są kontrakty terminowe, których cena zależy bezpośrednio od ceny energii elektrycznej stanowiących przedmiot obrotu hurtowego.
- ◆ Instrumenty zostały podzielone ze względu na wykonanie na instrumenty typu: BASE, PEAK5, OFFPEAK.
- ◆ W ramach typów instrumenty zostały podzielone ze względu na okres wykonania na instrumenty: tygodniowe, miesięczne, kwartalne i roczne.
- ◆ W ramach każdego z typów jednocześnie notowaniach jest:
 - ✓ 6 serii instrumentów tygodniowych - BASE_W; PEAK5_W; OFFPEAK_W,
 - ✓ 9 serii instrumentów miesięcznych - BASE_M; PEAK5_M; OFFPEAK_M,
 - ✓ 6 serii instrumentów kwartalnych - BASE_Q; PEAK5_Q; OFFPEAK_Q,
 - ✓ 6 serii instrumentów aukcyjnych kwartalnych - BASE-A_Q; PEAK5-A_Q; OFFPEAK-A_Q,
 - ✓ 3 serie instrumentów rocznych - BASE_Y; PEAK5_Y; OFFPEAK_Y,
 - ✓ 3 serie instrumentów aukcyjnych rocznych - BASE-A_Y; PEAK5-A_Y; OFFPEAK-A_Y.

◆ Standard instrumentu w tabeli poniżej

	BASE	PEAKS	OFFPEAK
	Termin wykonania w godzinach od 0:00 do 24:00	Termin wykonania wyłącznie w dni robocze w godzinach od 07:00 do 22:00	Termin wykonania w godzinach od 0:00 do 7:00 i od 22:00 do 24:00 w dni robocze oraz od 0:00 do 24:00 w dni wolne od pracy
Instrument bazowy	Energia elektryczna, której kurs jest określony na Rynku Dnia Następnego		
Nominał	1 MW pomnożony przez określoną w kalendarzu notowania i wykonania liczbę godzin wykonania		
Minimalna wielkość wolumenu	1 kontrakt		
Maksymalna wielkość wolumenu	100 kontraktów		
Kurs instrumentu	Wyrażony jako PLN/MWh z dokładnością do 1 grosza		
Wartość kontraktu	nominał instrumentu pomnożony przez kurs określony w dniu zawarcia umowy		
Sposób rozliczenia	Fizyczna dostawa energii elektrycznej w równych ilościach w każdej godzinie terminu wykonania		

Instrumenty - RTPG

- ◆ Przedmiotem notowań na RTPG są kontrakty terminowe, których cena zależy bezpośrednio od ceny gazu stanowiących przedmiot obrotu hurtowego.
- ◆ W notowaniach są wyłącznie instrumenty typu BASE.
- ◆ W ramach typów instrumenty zostały podzielone ze względu na okres wykonania na instrumenty: tygodniowe, miesięczne, kwartalne, sezonowe i roczne.
- ◆ W ramach każdego z typów jednocześnie notowaniach jest:
 - ✓ 4 serie instrumentów tygodniowych - GAS_BASE_W;
 - ✓ 3 serie instrumentów miesięcznych - GAS_BASE_M;
 - ✓ 3 serie instrumentów aukcyjnych miesięcznych - GAS_BASE-A_M;
 - ✓ 4 serie instrumentów kwartalnych - GAS_BASE_Q;
 - ✓ 4 serie instrumentów aukcyjnych kwartalnych - GAS_BASE-A_Q;
 - ✓ 3 serie instrumentów sezonowych - GAS_BASE_S;
 - ✓ 3 serie instrumentów aukcyjnych sezonowych - GAS_BASE-A_S;
 - ✓ 2 serie instrumentów rocznych - GAS_BASE_Y;
 - ✓ 2 serie instrumentów aukcyjnych rocznych - GAS_BASE - A_Y;

- ◆ Standard instrumentu w tabeli poniżej

	BASE
	Termin wykonania w godzinach od 0:00 do 24:00
Instrument bazowy	Gaz ziemny wysokometanowy grupy E, którego kurs jest określony na Rynku Dnia Następnego gazu
Nominał	1 MW pomnożony przez określoną w kalendarzu notowania i wykonania liczbę godzin wykonania
Minimalna wielkość wolumenu	1 kontrakt
Maksymalna wielkość wolumenu	100 kontraktów
Kurs instrumentu	Wyrażony jako PLN/MWh z dokładnością do 1 grosza
Wartość kontraktu	nominał instrumentu pomnożony przez kurs określony w dniu zawarcia umowy
Sposób rozliczenia	Fizyczna dostawa gazu w równych ilościach w każdej godzinie terminu wykonania

Notowania

- ◆ Notowania prowadzone są w X-Stream Trading



- ◆ Sesja na poszczególnych rynkach prowadzona jest zgodnie z poniższym harmonogramem.

	Pn.	Wt.	Śr.	Czw	Pt.	So.	Nd.
RTPE		8:00 – 14:00 (poniedziałek – piątek)				brak notowań	
RTPG		8:00 – 14:00 (poniedziałek – piątek)				brak notowań	
	Pn.	Wt.	Śr.	Czw	Pt.	So.	Nd.
RTPM		8:00 – 14:00 (wtorek i czwartek)				brak notowań	

- ◆ W dni wolne od pracy notowania na OTF nie są prowadzone.
- ◆ Notowania prowadzone są **walucie PLN**.

Notowania – systemy notowań

- ◆ Obrót instrumentami na RTPM prowadzony jest wyłącznie w systemie notowań ciągłych.
- ◆ Wszystkie instrumenty notowane na RTPE i RTPG prowadzone są w systemie notowań ciągłych.
- ◆ W systemie aukcji notowania prowadzone są dla instrumentów:
 - a) Energia elektryczna: kwartalnych i rocznych
 - b) Gaz: miesięcznych, kwartalnych, sezonowych i rocznych
- ◆ Równoważenie rynku („Volatility Auction”) prowadzone jest w systemie kursu jednolitego.

	notowania ciągłe (Trading)	aukcja (AUCTION)	równoważenie (Volatility Auction)
RTPM	TAK	NIE	TAK
RTPG	TAK	TAK (GAS_BASE-A_M, GAS_BASE-A_Q, GAS_BASE-A_S, GAS_BASE-A_Y)	TAK
RTPE	TAK	TAK (BASE-A_Q, BASE-A_Y, PEAK5-A_Q, PEAK5-A_Y, OFFPEAK-A_Q, OFFPEAK-A_Y)	TAK

- ◆ Na instrumentach notowanych na OTF obowiązują ograniczenia wahań limitów cen w zleceniach (widełki statyczne) i ograniczenia wahań kursów transakcji (widełki dynamiczne).
- ◆ Przekroczenie ograniczeń wahań kursów transakcji powoduje zawieszenie notowań na danym instrumencie i rozpoczęcie na nim fazy równoważenia rynku (Volatility Auction).

System Kursu Jednolitego

- ◆ Kurs jednolity określany jest w taki sposób, aby osiągnąć równowagę pomiędzy popytem a podażą oraz przy zachowaniu zasady maksymalizacji wolumenu obrotu.
- ◆ Zlecenia są realizowane zgodnie z następującymi zasadami:
 - ✓ zlecenia sprzedaży złożone z limitem ceny poniżej kursu jednolitego instrumentu będą zrealizowane w całości, żadne zlecenie sprzedaży z limitem ceny powyżej kursu tego instrumentu nie zostanie zrealizowane,
 - ✓ zlecenia kupna złożone z limitem ceny powyżej kursu jednolitego instrumentu będą zrealizowane w całości, żadne zlecenie kupna z limitem ceny poniżej kursu tego instrumentu nie zostanie zrealizowane,
 - ✓ zlecenia kupna i sprzedaży złożone z limitem ceny równym określonemu kursowi jednolitemu instrumentu mogą zostać zrealizowane częściowo, w całości albo wcale (zlecenie przyjęte wcześniej zostanie zrealizowane w pierwszej kolejności).
- ◆ Zlecenia mogą być realizowane częściowo przy czym każda częściowa transakcja będzie dotyczyć przynajmniej jednej jednostki obrotu (jednego lota) kontraktu terminowego danego rodzaju.

Notowania ciągłe

- ◆ Zlecenia w systemie notowań ciągłych mogą być modyfikowane oraz usuwane przez Członków OTF, do wysokości wolumenu, który nie został jeszcze zrealizowany.
- ◆ Kurs transakcyjny jest ustalany na podstawie złożonych zleceń z najlepszym limitem ceny kupna i sprzedaży umożliwiającym zawarcie transakcji.
- ◆ Transakcje w systemie notowań ciągłych są zawierane według następujących zasad:
 - ✓ w pierwszej kolejności będą realizowane zlecenia o najwyższym limicie ceny w przypadku zleceń kupna i o najniższym limicie ceny w przypadku zleceń sprzedaży,
 - ✓ zlecenia z równymi limitami ceny są realizowane według czasu przyjęcia zlecenia (zlecenie przyjęte wcześniej zostanie zrealizowane w pierwszej kolejności).
 - ✓ zlecenia bez limitu ceny są realizowane w momencie przyjęcia zlecenia po cenie wynikającej z limitu ceny w oczekującym zleceniu przeciwnym.
- ◆ Zlecenia mogą być realizowane częściowo przy czym każda częściowa transakcja będzie dotyczyć przynajmniej jednej jednostki obrotu kontraktu terminowego danego rodzaju.

Aukcje

- ◆ Aukcje prowadzone są na wniosek Oferenta.
- ◆ Wniosek o otwarciu aukcji powinien w szczególności określać:
 - ✓ proponowaną datę przeprowadzenia aukcji,
 - ✓ rodzaj aukcji (sprzedaż lub kupno),
 - ✓ oznaczenie (kod) instrumentu danego rodzaju będącego przedmiotem aukcji,
 - ✓ liczbę jednostek obrotu (lotów) instrumentu danego rodzaju, którą wnioskodawca zamierza sprzedać lub kupić w wyniku aukcji (wolumen aukcji),
 - ✓ oferowany limit ceny (limit ceny stanowi cenę minimalną w przypadku aukcji sprzedaży lub cenę maksymalną w przypadku aukcji kupna).
- ◆ Wniosek o otwarciu aukcji należy złożyć w formie pisemnej nie później niż do godziny 15.00 w 4 dniu roboczym przed proponowaną datą aukcji na formularzu
- ◆ W celu zabezpieczenia rozrachunków finansowych wynikających z rozliczeń transakcji danego Członka OTF, aukcja może zostać przeprowadzona na wniosek Izby Rozliczeniowej złożony w formie pisemnej w imieniu danego Członka OTF, nie później niż na jeden dzień roboczy przed proponowaną datą aukcji.

Notowania - system notowań aukcyjnych

- ◆ Termin aukcji podawany jest do wiadomości Członków OTF nie później niż w 2 dniu roboczym przed dniem jej odbycia.
- ◆ W przypadku gdy aukcja organizowana jest na wniosek Izby Rozliczeniowej informacja o terminie aukcji może zostać podana do wiadomości Członków OTF w dniu aukcji.
- ◆ Oferent może wycofać wniosek o otwarcie aukcji nie później niż w 2 dniu roboczym przed jej terminem, przy czym zobowiązany jest poinformować Giełdę o przyczynach swojej decyzji.
- ◆ Oferent może dokonać zmiany oferowanego limitu ceny.

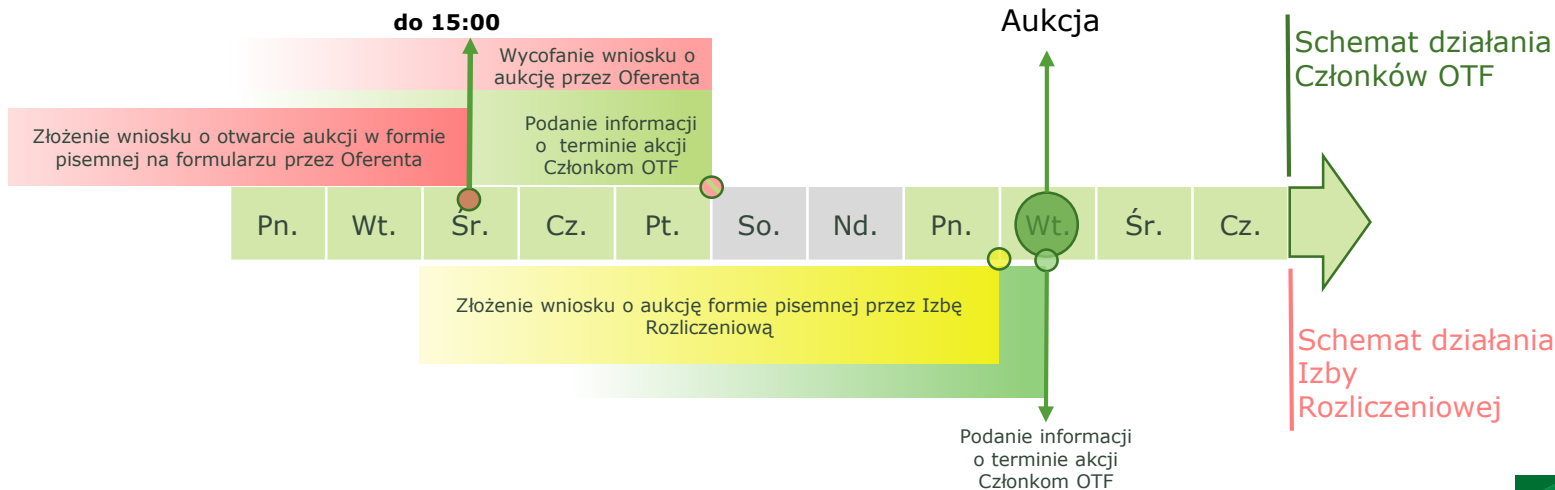

- ◆ Są dwa rodzaje aukcji:
 - ◆ Kupna
 - ◆ Sprzedaży.
- ◆ W systemie aukcji Uczestnicy Aukcji w celu zawarcia transakcji składają odpowiednio zlecenia kupna w przypadku aukcji sprzedaży lub zlecenia sprzedaży w przypadku aukcji kupna.
- ◆ W systemie aukcji realizowane są zlecenia Uczestników Aukcji z limitem ceny:
 - ✓ w przypadku aukcji sprzedaży - równym lub wyższym od limitu ceny w zleceniu Oferenta,
 - ✓ w przypadku aukcji kupna - równym lub niższym od limitu ceny w zleceniu Oferenta.
- ◆ Aukcja jest nierozstrzygnięta i nie dochodzi do zawarcia transakcji jeżeli:
 - ✓ najlepszy limit ceny w zleceniach Uczestników Aukcji jest niższy niż limit ceny określony przez Oferenta we wniosku o otwarcie aukcji sprzedaż, bądź
 - ✓ najlepszy limit ceny w zleceniach Uczestników Aukcji jest wyższy, niż limit ceny określony przez Oferenta we wniosku o otwarcie aukcji kupna.

Zlecenia

- ◆ Członek OTF może składać zlecenia w imieniu własnym na rachunek własnym albo na rachunek klienta, przy czym podmioty, o których mowa w §15 ust. 1 lit. d) Regulaminu OTF mogą zawierać transakcje wyłącznie na rachunek własny lub na rzecz podmiotów należących do tej samej grupy kapitałowej, w rozumieniu art. 3 ust. 1 pkt 44 ustawy z dnia 29 września 1994 r. o rachunkowości (Dz. U. z 2018 r. poz. 395, 398 i 650), do której należą.
- ◆ Członkowie OTF składają zlecenia wyłącznie elektronicznie przy użyciu systemów informatycznych giełdy, określonych przez Zarząd Giełdy.
- ◆ Zlecenia mogą być modyfikowane oraz usuwane przez Członka OTF, do wysokości wolumenu, który nie został jeszcze zrealizowany.
- ◆ Członek OTF odpowiada za prawidłowość swoich zleceń.
- ◆ Szczegółowe zasady modyfikowania i anulowania zleceń określa Zarząd Giełdy w odpowiednich [Warunkach obrotu](#).
- ◆ Każdego dnia sesyjnego przed rozpoczęciem notowań zlecenia weryfikowane są pod względem wielkości wolumenu oraz obowiązujących wahań limitów cen w zleceniach. Zlecenie, które nie spełnia chociaż jednego z wymogów odnośnie ograniczeń zostaje usunięte przez Giełdę.

- ◆ W sytuacjach szczególnych Giełda ma prawo do składania w imieniu Członka OTF zleceń, których realizacja doprowadzi do zmniejszenia jego zobowiązań. Dotyczy to przede wszystkim sytuacji:
 - a) gdy zostaje przekroczony przez danego Członka OTF ustalony limit zaangażowania na rynku określony w Regulaminu OTF lub dzienny limit transakcyjny i przekroczenie takie stanowi zagrożenie dla bezpieczeństwa obrotu i rozliczeń, lub
 - b) gdy Członek OTF lub niebędący Członkiem OTF Podmiot Udostępniający Jednostkę Grafikową zostaje wykluczony z Rynku Bilansującego zgodnie z IRiESPe, lub
 - c) gdy Członek OTF lub niebędący Członkiem OTF Podmiot Udostępniający ZUP, przestał spełniać wymagania do złożenia nominacji zgodnie z IRiESPg, które umożliwiają wykonanie transakcji zawartych na OTF,
 - d) Członek OTF przestał spełniać warunki dopuszczenia do działania na OTF,
 - e) na polecenie Izby Rozliczeniowej w celu zachowania bezpieczeństwa rozliczeń i rozrachunku oraz interesu Członków OTF na zasadach określonych w Regulaminie Izby Rozliczeniowej.

- ◆ W przypadku zleceń składanych przy wykorzystaniu handlu algorytmicznego Członek OTF zobowiązany jest dodatkowo:
 - ✓ poinformować Giełdę o zamiarze wykorzystywania handlu algorytmicznego w działalności prowadzonej na giełdzie,
 - ✓ opracować, wdrożyć i stosować zasady i procedury oraz środki kontroli i mechanizmy określone w art. 1-18 Rozporządzenia delegowanego Komisji (UE) 2017/589,
 - ✓ przeprowadzić testy wykorzystywanych algorytmów w celu uniknięcia możliwości przyczynienia się do zakłóceń obrotu,
 - ✓ wskazać maklera nadzorującego odpowiedzialnego u Członka OTF za nadzór nad przekazywaniem na giełdę, modyfikowaniem i anulowaniem zleceń składanych przy wykorzystaniu handlu algorytmicznego,
 - ✓ poinformować KNF oraz organ nadzoru właściwy ze względu na swoją siedzibę o fakcie wykorzystywania handlu algorytmicznego w działalności prowadzonej na giełdzie, jak również o zaprzestaniu wykorzystywania handlu algorytmicznego w działalności prowadzonej na giełdzie.
- ◆ Zlecenia składane z wykorzystaniem bądź noszące znamiona handlu algorytmicznego muszą posiadać oznaczenie danego algorytmu (**SHORT-COD**).
- ◆ Członek OTF zobowiązany jest przeprowadzić testy algorytmów w przypadkach określonych w art. 6 ust. 1 Rozporządzenia delegowanego Komisji (UE) 2017/589 oraz w art. 10 ust. 1 Rozporządzenia delegowanego Komisji (UE) 2017/584

Uznaniowość



- ◆ Zasada uznaniowości dotyczy wszystkich instrumentów notowanych na OTF i stosowana jest dla każdej serii instrumentu z osobna.
- ◆ Zasada uznaniowości obowiązuje w systemie notowań ciągłych, systemie kursu jednolitego i w systemie aukcji. Przy czym w systemie aukcji zasada uznaniowości dotyczy wyłącznie zleceń składanych przez Uczestników Aukcji i nie ma zastosowania do zleceń Oferenta.
- ◆ W systemie aukcji uznaniowość dla danego instrumentu jest wprowadzana, jeżeli dla odpowiadającego mu pod względem okresu dostawy instrumentu notowanego w systemie notowań ciągłych, wprowadzona jest uznaniowość.
- ◆ Zasada uznaniowości polega na możliwości wprowadzenia ograniczenia maksymalnej wielkości wolumenu (liczby lotów) w pojedynczym zleceniu, które może być złożone na rynek dla danego instrumentu.
- ◆ Np. dla GAS_BASE_M limit uznaniowości wynosi 4 kontrakty (Por), wówczas

Seria przykładowych instrumentów	Włączenie uznaniowości na wybranym instrumencie danym dniu notowań TAK/NIE	Min. wielkość wolumenu w składanym zleceniu (wynikająca z regulacji Giełdy)	Max. Wielkość wolumenu w składanym zleceniu (wynikająca z regulacji Giełdy lub zasad uznaniowości (Pd))
GAS_BASE_M-10-19	NIE	1	100
GAS_BASE_M-11-19	NIE	1	100
GAS_BASE_M-12-19	TAK	1	4

- ◆ Ograniczenia wielkości wolumenu określane są z wykorzystaniem parametrów okresu referencyjnego.
- ◆ Parametry okresu referencyjnego (Por) to:
 - ✓ średni dzienny wolumen zawartych transakcji;
 - ✓ średni dzienny wolumen niezrealizowanych zleceń kupna;
 - ✓ średni dzienny wolumen niezrealizowanych zleceń sprzedaży;
 - ✓ średnią liczbę kontraktów (liczbę lotów) w transakcji.
- ◆ Wartość parametrów Por weryfikowana jest kwartalnie. Weryfikacja polega na wyznaczeniu:
 - ✓ średniego dziennego wolumenu zawartych transakcji;
 - ✓ średniego dziennego wolumenu niezrealizowanych zleceń kupna;
 - ✓ średniego dziennego wolumenu niezrealizowanych zleceń sprzedaży;
 - ✓ średniej liczby kontraktów (liczbę lotów) w transakcji.

dla ostatnich 4 kwartałów (P4k) i porównaniu tych wartości z Pok.

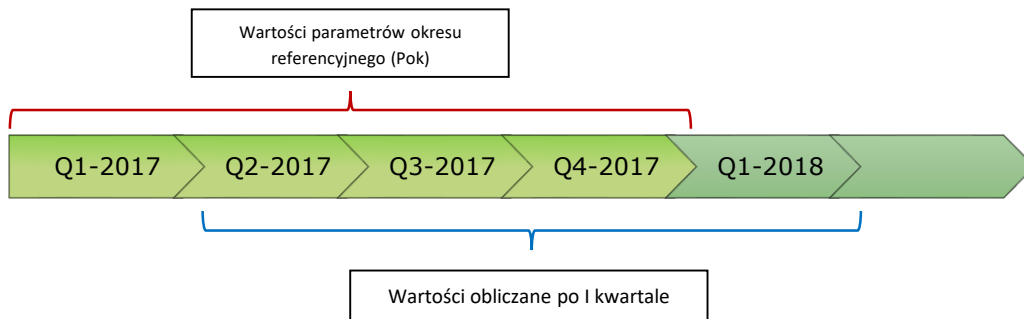

- ◆ Jeżeli podczas kwartalnej weryfikacji okaże się, że wartości parametrów Pok uległy istotnej zmianie, wówczas przyjmowany jest nowy okres referencyjny odpowiadający ostatnim 4 kwartałom i parametry dla niego wyznaczone (P4k).
- ◆ Każdego dnia po zakończeniu sesji dla każdej z serii instrumentów notowanych na OTF określone są parametry dzienne (Pd):
 - ✓ wolumen zawartych transakcji na danej sesji;
 - ✓ wolumen niezrealizowanych zleceń kupna na danej sesji;
 - ✓ wolumen niezrealizowanych zleceń sprzedaży na danej sesji.
- ◆ Ograniczenie wielkości wolumenu w zleceniach włączane jest jeżeli po zakończeniu dwóch kolejnych dni sesyjnych jeżeli:
 - ✓ wolumen zawartych transakcji na danej sesji jest mniejszy lub równy od średnio dziennego wolumenu zawartych transakcji w okresie referencyjnym i wolumen niezrealizowanych zleceń kupna na danej sesji jest większy lub równy od średnio dziennego wolumenu niezrealizowanych zleceń kupna w okresie referencyjnym, lub
 - ✓ wolumen zawartych transakcji na danej sesji jest mniejszy lub równy od średnio dziennego wolumenu zawartych transakcji w okresie referencyjnym i wolumen niezrealizowanych zleceń sprzedaży na danej sesji jest większy lub równy od średnio dziennego wolumenu niezrealizowanych zleceń sprzedaży w okresie referencyjnym.

- ◆ Uznaniowość jest włączona jeżeli dla serii instrumentu spełniony jest jeden z poniższych warunków

Warunek 1.

Wolumen transakcji z danej sesji \leq wartości ref. dla transakcji
wolumen niezrealizowanych **zleceń** kupna z danej sesji \geq wartości ref. dla **zleceń** kupna

**Oba założenia
są spełnione**

LUB

Warunek 2.

Wolumen transakcji z danej sesji \leq wartości ref. dla transakcji
wolumen niezrealizowanych zleceń **sprzedaży** z danej sesji \geq wartości ref. dla zleceń
sprzedaży

**Oba założenia
są spełnione**

- ◆ Ograniczenie wielkości wolumenu w zleceniu przestaje obowiązywać jeżeli przez dwa kolejne dni sesyjne żaden z wariantów nie zachodzi.

Anulowanie transakcji

Anulowanie transakcji

- ◆ W uzasadnionych przypadkach, jeżeli przemawiają za tym względy bezpieczeństwa obrotu lub interes podmiotów uczestniczących w obrocie, Zarząd lub upoważniony przez Zarząd pracownik Giełdy dopuszczony do prowadzenia OTF może anulować transakcję zawartą podczas notowań ciągłych.
- ◆ Podstawą anulowania jest **wniosek** Członka OTF, który złożył błędne zlecenie, w wyniku którego doszło do zawarcia błędnej transakcji.
- ◆ Transakcja błędna może zostać anulowana, jeżeli została zawarta na podstawie zlecenia, w której Członek OTF wprowadził błędnie limit ceny, wolumen, rodzaj zlecenia lub oznaczenie (kod) instrumentu, a zgodę na jej anulowanie wyrazi druga strona błędnej transakcji.
- ◆ Zarząd Giełdy lub upoważniony przez Zarząd pracownik Giełdy dopuszczony do prowadzenia OTF może ponadto anulować transakcję:
 - ✓ gdy w odniesieniu do transakcji zawartych w trakcie całej lub części sesji giełdowej, w przypadku otrzymania:
 - ◆ od OSPE informacji o nieprzyjmowaniu transakcji giełdowych do fizycznej realizacji zgodnie z IRiESPe lub w innym przypadku, gdy w wyniku działania siły wyższej transakcje nie mogą być zgłoszone do fizycznej realizacji przez OSPE,
 - ◆ od OSPg informacji o nieprzyjmowaniu transakcji giełdowych do fizycznej realizacji zgodnie z IRiESPg lub w innym przypadku, gdy w wyniku działania siły wyższej transakcje nie mogą być zgłoszone do fizycznej realizacji przez OSPg.
 - ✓ gdy błąd w zleceniu Członka OTF jest oczywisty - anulowanie błędnej transakcji może zostać dokonane bez zgody drugiej strony transakcji.

- ◆ Przez siłę wyższą uważa się zdarzenie spełniające łącznie następujące warunki:
 - ✓ stanowiące siłę wyższą w rozumieniu właściwych przepisów prawa,
 - ✓ dotyczące wszystkich stron transakcji zawartych na Platformie podlegających anulowaniu, oraz
 - ✓ którego usunięcie nie jest możliwe w terminie, w którym zgodnie z zasadami określonymi przez OSPe w IRiESPe lub przez OSPg w IRiESPg transakcje powinny być zgłoszone do fizycznej realizacji.
- ◆ Zarząd Giełdy określa w Szczegółowych zasadach anulowania kryteria oceny sytuacji, w których błąd zlecenia Członka OTF uważa się za oczywisty.

Dostawa fizyczna

Dostawa fizyczna wynikająca z wykonania zawartej transakcji

- ◆ Wszystkie kontrakty zawarte na OTF wykonywane są przez rozliczenie finansowe i dostawę przedmiotu umowy, czyli:
 - ◆ Transakcji zawartych na RTPE – energii elektrycznej zgodnie ze standardem instrumentu
 - ◆ Transakcji zawartych na RTPG – gaz zgodnie ze standardem instrumentu
 - ◆ Transakcji zawartych na RTPM – praw majątkowych zgodnie ze standardem instrumentu
- ◆ Transakcje zawarte na Platformie OTF i dotyczące energii elektrycznej zgłaszane są przez Giełdę do fizycznej realizacji Operatorowi Systemu Przesyłowego Elektroenergetycznego zgodnie z IRIESPe.
- ◆ Członek OTF, w celu dokonania zgłoszenia Operatorowi Systemu Przesyłowego Elektroenergetycznego do fizycznej realizacji zawartych transakcji kupna lub sprzedaży energii elektrycznej może korzystać z następujących jednostek grafikowych:
 - a) Jednostki Grafikowej otrzymanej od Operatora Systemu Przesyłowego Elektroenergetycznego; lub
 - b) Jednostki Grafikowej Udostępnionej przez inne przedsiębiorstwo energetyczne, zgodnie z zasadami określonymi w niniejszym Regulaminie.

- ◆ Transakcje zawarte na Platformie OTF i dotyczą gazu są zgłaszana przez TGE do fizycznej realizacji Operatorowi Systemu Przesyłowego Gazowego zgodnie z IRiESPg.
- ◆ Członek OTF, w celu dokonania zgłoszenia Operatorowi Systemu Przesyłowego Gazowego do fizycznej realizacji zawartej transakcji kupna lub sprzedaży gazu może korzystać z następującego Kodu ZUP:
 - a) Kodu ZUP otrzymanego od Operatora Systemu Przesyłowego Gazowego; lub
 - b) Kodu ZUP udostępnionego przez innego ZUP zgodnie z zasadami określonymi w niniejszym Regulaminie.

Ograniczenia zmienności

Ograniczenie wahań limitów cena w zleceniach oraz ograniczenie wahań kursów transakcyjnych

- Mechanizm ograniczenia wahań limitów cen dla zleceń (**widelki statyczne**) oraz ograniczenia wahań kursów transakcyjnych (**widelki dynamiczne**) dla instrumentów będących w obrocie na Zorganizowanej Platformie Obrotu w zakresie energii elektrycznej, gazu został uruchomiony przez Towarową Giełdę Energii dnia **30 października 2018 r.**
- Mechanizm został wypracowany w wyniku konsultacji zarówno z uczestnikami rynku, jak i organami nadzorującymi działalność giełdową. Jego celem jest ustabilizowanie wahań cen oraz ograniczenie ryzyka rynkowego uczestników.
- **Widelki Statyczne** – jest to zakres cen, w przedziale którego uczestnicy rynku mogą składać zlecenia w czasie sesji. Widelki statyczne wynoszą **20%** od Dziennego Kursu Rozliczeniowego (**DKR**). Oznacza to, że zlecenia mogą mieć cenę w przedziale od 80% DKR do 120% DKR.

Przykład:

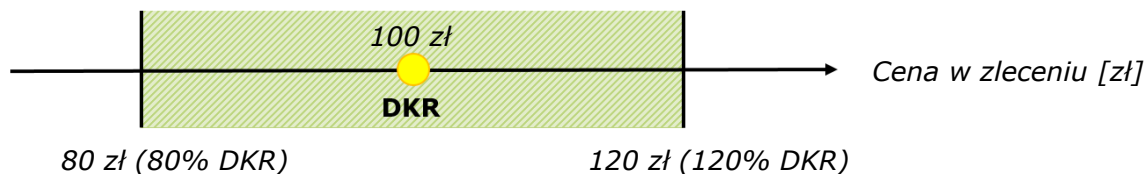

Jeżeli Dzienny Kurs Rozliczeniowy wynosi np. 100 zł to na sesji **nie można** złożyć zlecenia z ceną od **0,01 zł** do **79,99 zł** oraz wyższą niż **120,00 zł**.

- **Widelki Dynamiczne** – jest to ograniczenie zmiany kursów transakcji względem kursu odniesienia.
- Kursem odniesienia kolejno jest:
 - Dzienny Kurs Rozliczeniowy (DKR)
 - Ostatni kurs transakcji zawartej w systemie notowań ciągłych (T1, T2, T3, T4)
 - Ostatni kurs określany przez równoważenie rynku (TR1)

Przykład: (ograniczenie dynamiczne = 4%)

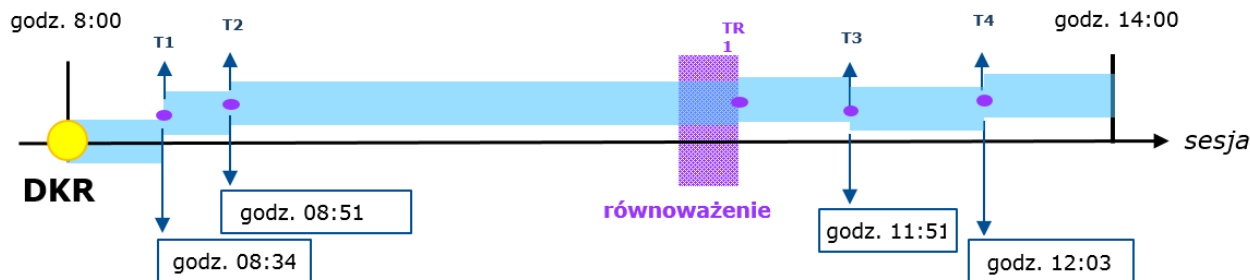

1. Kurs pierwszej transakcji (T1) nie może różnić się o więcej niż 4% od wartości **DKR**. Kurs drugiej transakcji (T2) nie może różnić się o więcej niż 4% od wartości transakcji pierwszej (T1).
2. Zastrzeżenie – podczas równoważenia, jeżeli istnieją odpowiednie przesłanki, widelki dynamiczne mogą zostać rozszerzone, wówczas kurs transakcji zawartej na zakończenie fazy równoważenia może różnić się o więcej niż 4% od kursu poprzedzającej transakcji.

Ograniczenie zmienności

- *Wielki dynamiczne działają niezależnie na każdym instrumencie.*
- *Jeżeli w czasie notowań ciągłych na danym instrumencie para zleceń sparowałaby się wyznaczając kurs transakcyjny powyżej ograniczenia dynamicznego, notowania ciągłe są przerywane i rozpoczyna się **równoważenie** (wyłączenie na tym instrumencie).*
- *Kursem odniesienia dla pierwszej transakcji na sesji jest DKR. W przypadku jego braku kursem odniesienia jest teoretyczny kurs odniesienia (**TKO**), który jest aktualizowany codziennie do czasu wyznaczenia DKR z transakcji zawartych na danym instrumencie. Jeżeli kurs odniesienia nie został określony, Giełda może określić teoretyczny kurs odniesienia na zasadach określonych przez Zarząd Giełdy.*
- *Pierwsza wartość DKR dla każdego instrumentu wyznaczana jest **zawsze** na podstawie transakcji zawartych na tym instrumencie.*
- *Dzienny Kurs Rozliczeniowy obliczany jest jako:*
 1. *średnia arytmetyczna z 10 ostatnich transakcji zawartych na sesji, bądź*
 2. *jeżeli podczas sesji zawarto od 10 do 5 transakcji za **DKR** przyjmuje się średnią arytmetyczną kursów wszystkich tych transakcji, bądź*
 3. *jeżeli podczas sesji giełdowej zawarto 4 transakcje lub mniej, za **DKR** przyjmuje się średnią arytmetyczną kursów wszystkich zawartych transakcji, bądź*
 4. *jeżeli nie było żadnej transakcji, za **DKR** przyjmuje się średnią arytmetyczną ze zleceń z najlepszą ceną kupna i sprzedaży, które były w tym samym czasie na rynku.*

- ◆ Kurs określany w ramach równoważenia jest ustalany w systemie kursu jednolitego.
- ◆ Jeżeli określony w ramach równoważenia kurs jednolity przekracza ograniczenia wahań kursów Giełda może wznowić obrót określając nowy kurs odniesienia po uprzedniej zmianie wysokości ograniczeń wahań kursów lub wydłużyć równoważenie.

Animowanie



- ◆ Członek OTF może, na podstawie osobno zawartej z Giełdą umowy, zobowiązać się do stałego składania zleceń kupna i sprzedaży instrumentów we własnym imieniu i na własny rachunek w celu podtrzymywania płynności obrotu danego instrumentu.
- ◆ Uczestnictwo w Platformie jako animator rynku jest dopuszczalny pod warunkiem braku bliskich powiązań z Giełdą w rozumieniu Dyrektywy 2014/65/UE Artykuł 4 pkt 1 ppkt 35).
- ◆ Członek OTF, który z wykorzystaniem handlu algorytmicznego składa na własny rachunek zlecenia nabycia lub zbycia co najmniej jednego instrumentu finansowego w sposób określony w art. 1 Rozporządzenia delegowanego Komisji (UE) 2017/578 (strategia animatora rynku) zobowiązany jest do zawarcia z Giełdą umowy, o której mowa w pkt 1 niniejszego slajdu.
- ◆ Zarząd Giełdy określa szczegółowe zasady działania animatorów rynku oraz programy zachęt do animowania.
- ◆ Zmiany przepisów w zakresie szczegółowych zasad działania animatorów rynku oraz programów zachęt do animowania podane są do wiadomości uczestników obrotu co najmniej na miesiąc przed ich wejściem w życie.
- ◆ Giełda może wypowiedzieć umowę, gdy:
 - a) animator rynku narusza przepisy obowiązujące na rynku, lub postanowienia tej umowy,
 - b) wymaga tego bezpieczeństwo obrotu na rynku lub interes uczestników rynku.

Zapobieganie zakłócenia obrotu



- ◆ Giełda zapewnia funkcje awaryjne takie jak:
 - a) funkcja „kasuj”,
 - b) usunięcie zleceń na wniosek Członka OTF,
 - c) anulowanie transakcji,
 - d) usunięcie zleceń Członka OTF w następstwie zawieszenia.
- ◆ Giełda może usunąć niezrealizowane zlecenia złożone na rynek przez Członka OTF jeżeli zaistniały następujące okoliczności:
 - a) na wniosek Członka OTF jeżeli nie ma on technicznych możliwości, by usunąć swoje zlecenia;
 - b) gdy arkusz zleceń zawiera błędnie zduplikowane zlecenia;
 - c) w następstwie zawieszenia z inicjatywy Giełdy lub właściwego organu.
- ◆ Giełda mając na uwadze bezpieczeństwo obrotu może podjąć decyzję o odrzuceniu wniosku Członka OTF o usunięcie zleceń.

- ◆ Giełda w celu zapobiegania zakłóceniom obrotu może:
 - a) nałożyć dodatkowe opłaty na Członka OTF, który przekracza dozwoloną liczbę zleceń przesyłanych na sekundę;
 - b) zawiesić dostęp Członka OTF do systemu informatycznego giełdy w przypadku przekroczenia określonych przez giełdę parametrów zgodnych z Rozporządzenia UE 2017/584, bądź na wniosek tego Uczestnika OTF, uczestnika rozliczającego lub KNF;
 - c) anulować transakcje w przypadku nieprawidłowego funkcjonowania mechanizmów zarządzania zmiennością opisanych w §73 Regulaminu OTF.
- ◆ Jeżeli Członek OTF usunie przyczyny zakłóceń obrotu Giełda może zaniechać dalszego postępowania.

Dziękujemy za uwagę

Biuro Operacji Giełdowych

Towarowa Giełda Energii S.A.

ul. Książęca 4, 00-498 Warszawa

DN@tge.pl

